

SPECIAL TOOLS FOR  
**SCREW REPAIR**
**ネジ修正汎用ツール**
**H**

 3830-3830N  
 4840-4840R  
 GEW-400N  
 TH-0614  
 0030M  
 X-001  
 DH-2538  
 KDH-25D-DH-38  
 M10FBN  
 M2024B  
 M8B  
 KDS-3052-KDS-6090

 フレキシブルエクステンション……………79  
 エクステレンチ……………80  
 〈ネジ山修正用〉タップホルダー……………80  
 ストレートロングメガネセット……………80  
 エキストラクター……………80  
 ラチェット式ダイスハンドル……………81  
 筒型ダイスハンドル……………81  
 〈ネジ山修正用〉ダイスナット……………81  
 〈トラック用〉ダイスナット……………82  
 〈ドライブシャフト用〉ダイスナット……………82  
 ネジ修正キット……………82

注:セット内容表記がオーダー可能とは限りません。

**3830・3830N・4840・4840R**

 328000 JAN 4582281274227  
 328100 JAN 4582281274234  
 329000 JAN 4582281274241  
 383000 JAN 4582281274753  
**FLEXIBLE EXTENSION**
**フレキシブルエクステンション**

自由に曲げられ、手の届かない曲りくねった狭いスペースでも、お使いいただけるエクステンションです。

●4840Rはリテーナリング採用でインパクトでの使用が楽になりました。



3830

3830N

4840

4840R

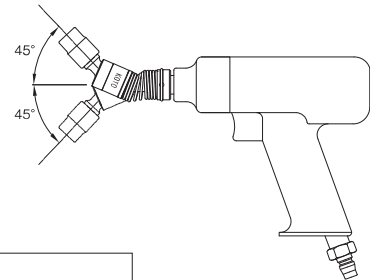

●3830・4840の頭部はスチールボール

●3830Nの頭部はピン止め

●4840Rのリテーナリングは4点支持で安心した作業を約束します。

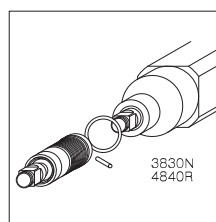

●N-Rタイプの凹部はインパクト専用レンチの為のピン固定となります。

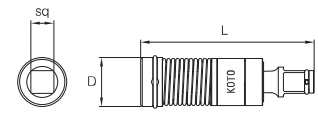

型式	D	L	Sq
3830-3830N	25	83	9.5(3/8")
4840-4840R	27	93-96	12.7(1/2")

ケース外形寸法 ●3830-3830N W120×L60×H30 /0.16kg ●4840-4840R W120×L65×H30 /0.22kg

# GEW-400N

799100 JAN 4582281284448  
EXTENSION WRENCH

NEW

## エクステレンチ

車両専用工具延長バー(スパナ、メガネ、スピナー...etc)

- パイプ等の継ぎ足しと違い、力を掛けやすい構造。

全長:400mm 重さ:650g



2023年8月  
発売予定!

# TH-0614

284000 JAN 4582281272582  
TAP HOLDER

## 〈ネジ山修正用〉タップホルダー

車両専用のタップ用ハンドルです。

- 9.5mm角使用の為、狭いスペースや深い所でもラチェット・エクステンション等の使用により廻せます。

適応サイズ:M4~M14迄のタップ



●M4取付例



●M14取付例



●スパークプラグ



●ラチェット取付例

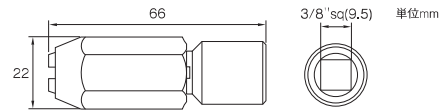

※タップは別売(市販)のものをご使用ください。

ケース外形寸法 W120×L60×H35 / 0.106kg

# 0030M

501080 JAN 4582281288033  
STRAIGHT LONG BOX END WRENCH SET

## ストレートロングメガネセット

メカニックマンの為にできり限る薄く作られたエンジン作業用メガネレンチセットです。

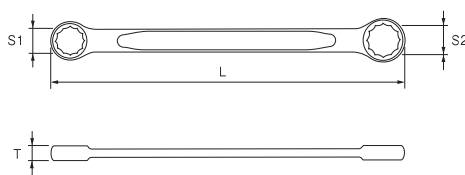

■セット内容

部番	S1×S2	T	L
OL-1012	10×12	6.5	195
OL-1214	12×14	7	220
OL-1417	14×17	7.5	245

ケース外形寸法 W250×L130×H10 / 0.26kg

# X-001

327000 JAN 4582281274166  
SCREW EXTRACTOR

## エキストラクター

ボルト頭部が破損してうめ込まれて取れなくなったボルトが抜き取れます。

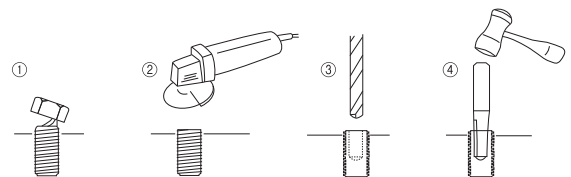
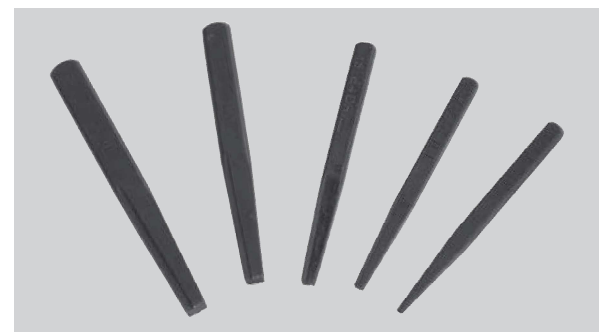

〈作業手順〉

- ①②もげてしまったボルト頭をサンダー等使用し平らにします。
- ③平らになったボルトの中心に下記表のドリルで穴を開けます。
- ④ボルトサイズに合ったエキストラクターをハンマーで差し込みます。
- ⑤レンチ等で緩め方向に廻します。
- ⑥少し緩んだらハンマーで更に叩き込みます。
- ⑦外れるまで上記⑤と⑥を繰り返します。

※固く固着している場合、打ち込み過ぎるとエキストラクターが折れてしまう場合もあります。

■DATA

部番	適用ボルト	ドリルサイズ	長さL
SE-01	5~7	3(1/8")	65
SE-02	7~8	5(3/16")	65
SE-03	8~12	7(15/64")	73
SE-04	12~13	8(5/16")	73
SE-05	13~16	9(3/8")	82
X-001	SE-01~05の5本組		

※単品のメーカー出荷ロット数5または4

ケース外形寸法 W110×L10×H85 / 0.12kg

A アクセル

B サステアリング  
ステアリング

C エンジン

D ミッション  
ラジエーター

E オイル関連

F ブレーキ

G キャブ  
ブレーラー

H ネジ修正  
汎用ツール

I 钣金工具

J 修正機  
油圧機器

K ガレージ

# DH-2538

616000 JAN 4582281283656  
SCREW EXTRACTOR

## ラチェット式ダイスハンドル

一文字タイプのラチェットハンドルは両手で回す事ができて作業性に優れています。

- タップ使用時には別途専用ホルダー(TH-0614)を使用してM4~M14迄使用できます。
- ダイスは市販の丸ダイス外径φ25mm及びφ38mmが使用できます。
- ラチェット式で正逆回転ワンタッチの為、従来品に比べてスペースを必要としません。
- ラチェットハンドル全長:246mm、  
適応サイズ:ダイス=外径φ25・38mm、タップ=M4~M14

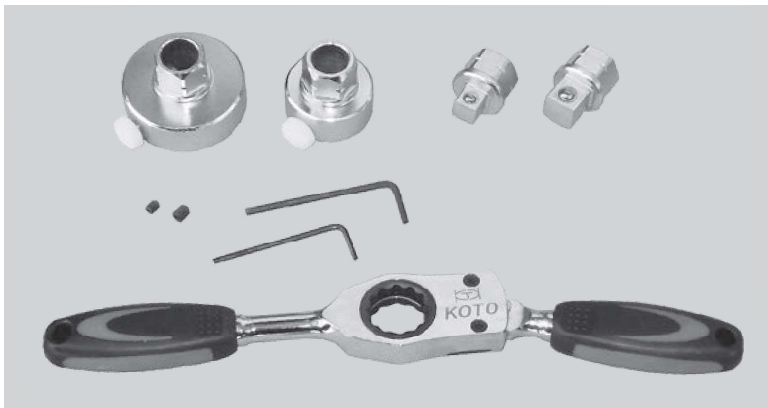

●TH-0614 使用例



●DH-38 使用例

### ハンドルによるワンタッチ切換



左回転



右回転

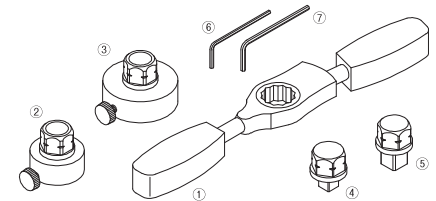

#### ■DATA

部番	品名	数量
①	ラチェットハンドル	1
②	φ25アダプター	1
③	φ38アダプター	1
④	□9.5アダプター	1
⑤	□12.7アダプター	1
⑥	M4用ホーローレンチ(H2)	1
⑦	M5用ホーローレンチ(H2.5)	1

ケース外形寸法 W150×L300×H60 / 0.845kg

# KDH-25D・DH-38

277000 JAN 4582281272537  
226000 JAN 4582281272254  
DIES HANDLE

## 筒型ダイスハンドル

クリップボルト、エンジンスタッドボルト等の車輛専用ダイスハンドルです。

- 周りに障害物があってもスピーディーな作業が行えます。
- ラチェットハンドル、ナットスピナー、T型ハンドルが使用できます。



KDH-25D



DH-38



●固定ビスで調整・固定

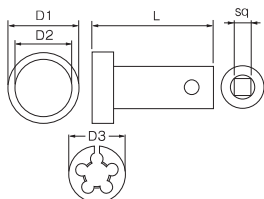

#### ■DATA

型式	D1	D2	L	Sq	D3	単位mm
KDH-25D	34	25	80	9.5	25	
DH-38	47	38	140	12.7	38	

※ダイスは別途市販の物をご購入ください。

ケース外形寸法  
●KDH-25D W70×L140×H140 / 0.28kg  
●DH-38 W145×L50×H50 / 0.42kg

# M10FBN

999000 JAN 4582281289269  
HEX HED DIES

## 〈ネジ山修正用〉ダイスナットセット

ネジ山修正用特殊ダイスナットのセットです。

- 六角形状の為、専用ハンドルを使用せずにお手持ちのソケットやメガネレンチ等で作業が行えます。
- 便利な収納ケース付き

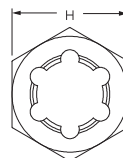
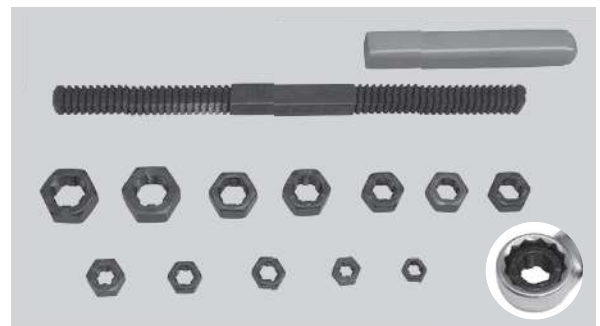

#### ■DATA

品名	ネジサイズ	ピッチ	六角サイズ(H)	単位mm
修正ヤスリ	-	P0.8/P1.0/P1.25/P1.5/ P1.75/P2.0/P2.5/P3.0	-	
修正ナット	M6	P1.0	10	
		P1.25	11	
	M8	P1.0	13	
		P1.25	14	
	M10	P1.0	17	
		P1.25		
		P1.5		
	M12	P1.25	19	
		P1.5		
	M14	P1.25	22	
		P1.5		
	ヤスリ用クリップ	-	-	-

ケース外形寸法 W230×L175×H40 / 0.594kg

# M2024B

998000 JAN 4582281289252  
(FOR TRUCK) HEX-HEAD DIES

## 〈トラック用〉ダイスナット

トラック用ハブボルト修正ダイスセットです。

- 六角ダイスなので専用ホルダーを使用せずにソケットやメガネレンチ等で作業が行えます。
- M20P1.5、M22P1.5、M24P1.5の右ネジ左ネジがセットです。

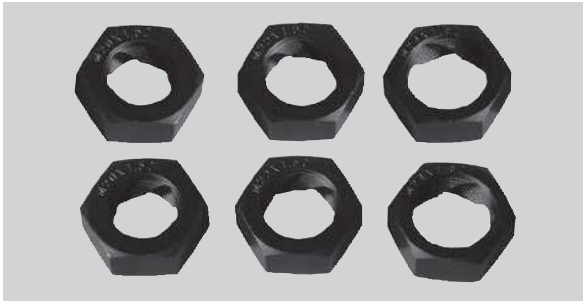

●リヤホイールボルトに ●ISO規格のボルトにも ●フロントホイールボルトにも

■DATA

部番	サイズ	六角サイズ	数量	備考
20R	M20 P1.5	32	1	右ネジ
22R	M22 P1.5		1	右ネジ
24R	M24 P1.5		1	右ネジ
20L	M20 P1.5		1	左ネジ
22L	M22 P1.5		1	左ネジ
24L	M24 P1.5		1	左ネジ

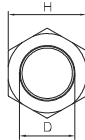

ケース外形寸法 W200×L110×H30/0.444kg

# M8B

996000 JAN 4582281289221  
METRIC DIES AXLE SPINDLE TYPE

## 〈ドライブシャフト用〉ダイスナット

FF車のフロントドライブシャフト用ネジ修正ダイスです。

- 六角形状のダイスの為、専用ハンドルを用いることなくソケットやメガネレンチ等で作業が行えます。

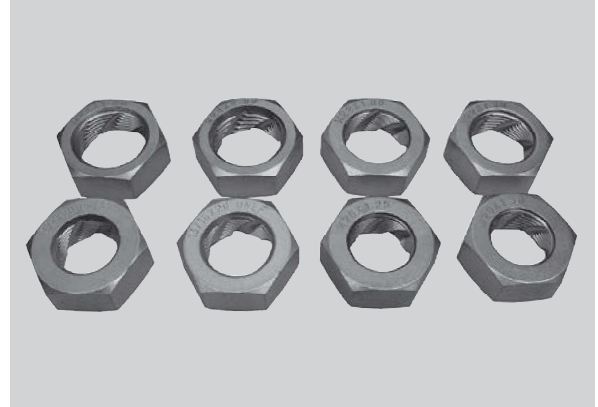

■DATA

部番	サイズ	六角サイズ	数量
20-1	M20 P1.25	32	1
20-2	M20 P1.5		1
22-1	M22 P1.0		1
22-2	M22 P1.5		1
24-1	M24 P1.5		1
24-2	M24 P2.0		1
19-1	3/4"×20		1
19-2	13/16"×20		1

オプション(M8B-30)

18-1	M18 P1.5	32	1
19-3	M19 P1.5	32	1

ケース外形寸法 W200×L110×H35/0.556kg

# KDS-3052・KDS-6090

291000 JAN 4582281272650  
292000 JAN 4582281272667  
SCREW ADJUSTMENT KIT

## ネジ修正キット

トラックのホーシングシャフトのネジ山を修正する専用キットです。

- 分割ダイス式なので奥側から手前に向かって修正も可能です。
- 適応ネジサイズ：KDS-3052=M30~M48(P1.5)、M45~M52(P2.0)  
KDS-6090=M60~M72(P2.0)、M75~M90(P2.0)



KDS-6090

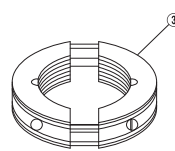
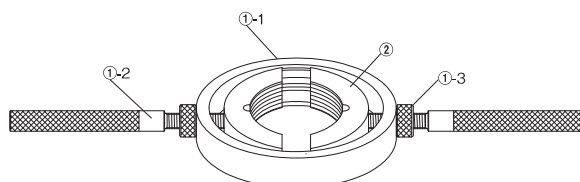

ケース外形寸法 ●KDS-3052 W640×L135×H55/3.213kg ●KDS-6090 W400×L300×H90/4.867kg



KDS-3052 (4ton~大型フロント用)			
部番	品名	数量	適応ネジサイズ
①-1	ホルダー	1	—
①-2	ハンドル	2	—
①-3	止めナット	2	—
②	304BダイスASSY	1	M30~M48(P1.5)
③	4552ダイスASSY	1	M45~M52(P2.0)

KDS-6090 (4ton~大型リヤ用)			
部番	品名	数量	適応ネジサイズ
①-1	ホルダー	1	—
①-2	ハンドル	2	—
①-3	止めナット	2	—
②	6072ダイスASSY	1	M60~M72(P2.0)
③	7590ダイスASSY	1	M75~M90(P2.0)

A アクセル

B サスペンション・ステアリング

C エンジン

D ミッション・ラジエーター

E オイル関連

F ブレーキ

G ギヤブローラー・レースブローラー

H ネジ修正汎用ツール

I 钣金工具

J 修正機・固定具・油圧機器

K ガレージ