

SPECIAL TOOLS FOR ENGINES

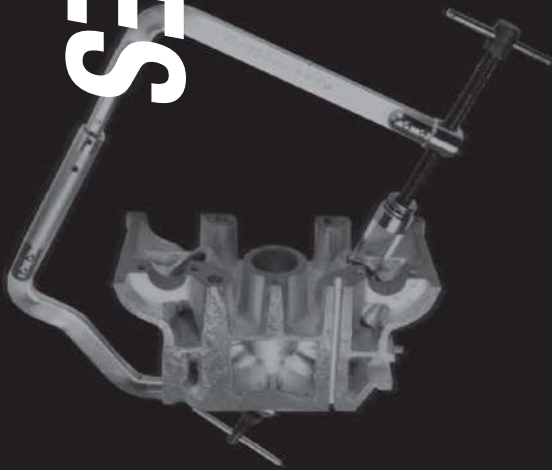

エンジン専用工具

C

| | | |
|---------------------|-----------------------------|----|
| VL-800 | 〈万能〉バルブリフター | 31 |
| VS-380 | バルブスプリングリフター | 32 |
| VS-150DN | バルブスプリングリフター | 32 |
| KH-200 | クランクプーラー | 33 |
| KH-300 | 〈トヨタ車向〉クランクプーラー | 33 |
| KH-114N | クランクプーラー | 33 |
| PH-50 | フォールレバー | 34 |
| PS-800N-PS-400N | 〈ホンダ車専用〉バイルクランクプーリストッパー | 34 |
| KEL-50 | カムロッククランプセット | 35 |
| OL-200N | オイルシール交換キット | 35 |
| SDT-4000N | 〈スズキ車専用〉テンショナーツール | 36 |
| SKH-2123N | 〈軽自動車用〉クランクプーラーボルトレンチ | 36 |
| SDW-6000 | 〈マイルドハイブリッド車対応〉ロングテンショナーレンチ | 37 |
| SI-162-SI-110-SI-52 | ストレッチベルトインサーター | 37 |
| KSR-20N | カムストッパーレンチ | 38 |
| NS-24 | 〈六角24mm専用〉ノックセンサーソケット | 38 |
| CP-1012N | カップリングシャフトストッパー | 38 |
| OSW-300 | O ₂ センサーソケットセット | 39 |
| TAP-1815 | O ₂ センサータップ | 39 |
| IFW-168 | 燃料キャップレンチ | 40 |
| EX-25 | エクステンションレンチ | 40 |
| BY-27 | ベルトゆるめソケット | 40 |
| KH-130 | ギヤブローラー | 41 |
| TOP-20M | ミニチュアベアリングプーラー | 41 |
| TP-20 | ダイナモ&タイロッドプーラー | 41 |
| 4S-003LD | 凹12角エンジンヘッドボルトソケットレンチ | 42 |
| KTA-200 | オルタネーターアジャストレンチ | 42 |
| KHP-40 | 〈高圧ホース専用〉パワステホースレンチ | 42 |
| IBS-600 | バイトソケットセット | 42 |
| MHT-360 | マフラーハンガーツール | 43 |
| ITG-210 | ベルトテンションゲージ | 43 |
| GTW-1300 | エンジンレンチ | 44 |

| | |
|-----------------------------|----|
| 〈万能〉バルブリフター | 31 |
| バルブスプリングリフター | 32 |
| バルブスプリングリフター | 32 |
| クランクプーラー | 33 |
| 〈トヨタ車向〉クランクプーラー | 33 |
| クランクプーラー | 33 |
| フォールレバー | 34 |
| 〈ホンダ車専用〉バイルクランクプーリストッパー | 34 |
| カムロッククランプセット | 35 |
| オイルシール交換キット | 35 |
| 〈スズキ車専用〉テンショナーツール | 36 |
| 〈軽自動車用〉クランクプーラーボルトレンチ | 36 |
| 〈マイルドハイブリッド車対応〉ロングテンショナーレンチ | 37 |
| ストレッチベルトインサーター | 37 |
| カムストッパーレンチ | 38 |
| 〈六角24mm専用〉ノックセンサーソケット | 38 |
| カップリングシャフトストッパー | 38 |
| O ₂ センサーソケットセット | 39 |
| O ₂ センサータップ | 39 |
| 燃料キャップレンチ | 40 |
| エクステンションレンチ | 40 |
| ベルトゆるめソケット | 40 |
| ギヤブローラー | 41 |
| ミニチュアベアリングプーラー | 41 |
| ダイナモ&タイロッドプーラー | 41 |
| 凹12角エンジンヘッドボルトソケットレンチ | 42 |
| オルタネーターアジャストレンチ | 42 |
| 〈高圧ホース専用〉パワステホースレンチ | 42 |
| バイトソケットセット | 42 |
| マフラーハンガーツール | 43 |
| ベルトテンションゲージ | 43 |
| エンジンレンチ | 44 |

注:セット内容表記がオーダー可能とは限りません。

VL-800

241000 JAN 4582281272292
VALVE LIFTER

〈万能〉バルブリフター

エンジンヘッドを降ろして、バルブスプリングを脱着するのに便利な 万能タイプです。

- 可変ストロークや、取外し可能なホルダーの新機構で、軽から4tonトラックまで使用できます。
- 専用設計だから片方のマニーホルドが取り付けいた状態でも作業できます。

軽自動車~4tonトラックまでOK!



●ストロークを70mm伸ばすことによりどんな車にも対応します。

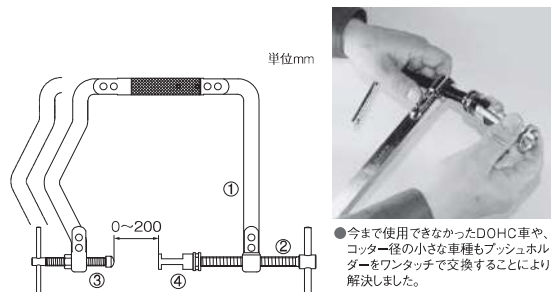

●今まで使用できなかったDOHC車や、コッター径の小さな車種もブッシュホルダーをワンタッチで交換することにより解決しました。

■セット内容

| 部番 | 品名 | 数量 |
|----|-------------|----|
| ① | 本体 | 1 |
| ② | センターボルトASSY | 1 |
| ③ | ストッパーASSY | 1 |
| ④ | アタッチメントホルダー | 3 |

■DATA

| アタッチメントホルダー | 単位mm | D1 | D2 | L |
|-------------|------|----|----|----|
| No.1 | | 22 | 16 | 50 |
| No.2 | | 26 | 18 | |
| No.3 | | 30 | 22 | 70 |

ケース外形寸法 W530×L300×H40 2.67kg

VS-380

256000 JAN 4582281272308
VALVE SPRING LIFTER FOR DOHC MODELS

バルブスプリングリフター

ツインカム等のエンジンヘッドを降ろすことなく、バルブスプリング(コッター)を外し、スチームシール等の交換ができます。

- コッターがワンタッチで取付できます。
- 軽自動車～乗用車のOHC、DOHCエンジンにご使用ください。
- DOHC以外でも日産E型エンジン、ワーゲン、ゴルフ等バルブスプリングがエンジンフレームに囲まれているタイプにも使用できます。



注意

1. マニホールド等で、エアノズルが付かない場合はショートエアノズルをお求めください。
2. アルトワークス等にご使用の場合は、12mmエアノズルをお求めください。
3. 1G-EU、VH45DE、CD20等リテーナー径が29mm以上の場合はホルダー(L)をお求めください。

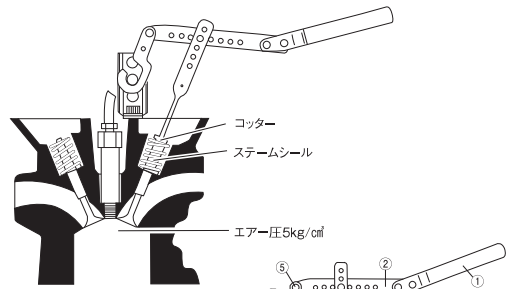
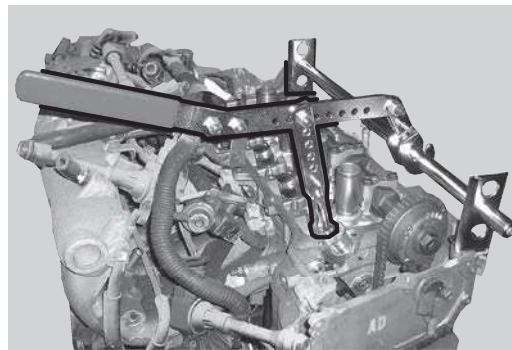

■セット内容

| 部番 | 品名 | 数量 |
|----|----------------|----|
| ① | グリップASSY | 1 |
| ② | フレーム | 1 |
| ③ | ホルダーASSY | 1 |
| ④ | フックASSY | 1 |
| ⑤ | 固定ボルト | 4 |
| ⑥ | レール | 1 |
| ⑦ | レールホルダー | 2 |
| ⑧ | 固定ボルト(M8) | 2 |
| ⑨ | 固定ボルト(M6)ASSY | 2 |
| ⑩ | M14エアノズルASSY | 1 |
| ⑪ | コッターアタッチメント | 1 |
| ⑫ | ドライバー | 1 |
| ⑬ | コッターアタッチメント(L) | 1 |

■オプション

| 部番 | 品名 | 数量 |
|----|-------------|----|
| ⑬ | ショートエアノズル | 1 |
| ⑭ | 12mmエアノズル | 1 |
| ⑯ | ホルダー(L)ASSY | 1 |

※オプションはイラスト表示をしません
ケース外形寸法 W520×L115×H50/2.24kg

VS-150DN

200000 JAN 4582281272001
VALVE SPRING LIFTER FOR OHC MODELS

バルブスプリングリフター

エンジンヘッドを降ろすことなく、バルブスプリング(コッター)を外しスチームシール等が交換できます。

- 乗用車～小型トラックのOHC及びディーゼルエンジンにご使用ください。
- ディーゼルエンジン使用可能
- ダブルスプリング使用可能

OHCエンジン用

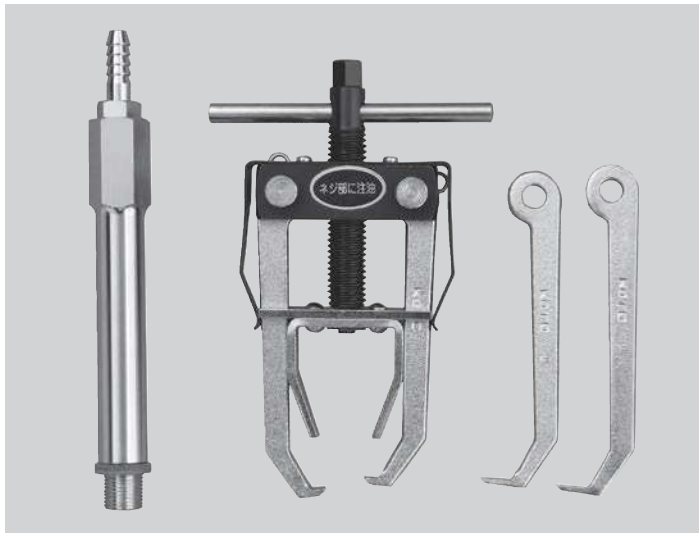

注意

1. マニホールド等で、エアノズルが付かない場合はショートエアノズルをお求めください。
2. アルトワークス等にご使用の場合は、12mmエアノズルをお求めください。

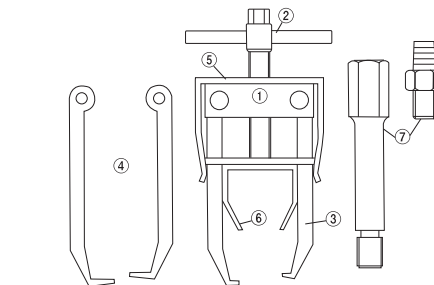
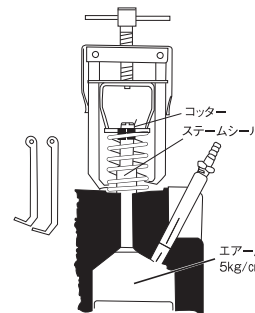

■セット内容

| 部番 | 品名 | 数量 |
|----|--------------|-------|
| ① | ホルダー | 1 |
| ② | センターボルト | 1 |
| ③ | 爪 | S-L各1 |
| ④ | 爪(ダブルスプリング用) | S-L各1 |
| ⑤ | スプリング | 1 |
| ⑥ | プッシュガイド | 1 |
| ⑦ | M14エアノズルASSY | 1 |

■オプション

| 部番 | 品名 | 数量 |
|----|-----------|----|
| ⑪ | ショートエアノズル | 1 |
| ⑫ | 12mmエアノズル | 1 |

※オプションはイラスト表示をしません

ケース外形寸法 W135×L175×H35/1.22kg

KH-200

157000 JAN 4582281270410
CRANKSHAFT PULLEY PULLER

PAT

クランクプーラー

取外しにくいクランクプーリーを誰にでも簡単に取外すことができます。

●M6.M8ボルトとL型爪のセットにより、トヨタ、ニッサン等、車種を問わず、取外せます。

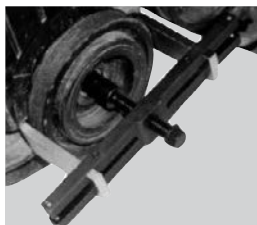
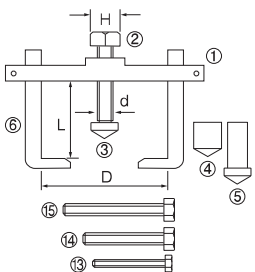

●ニッサン車等のネジ穴が無いプーリーはL型爪をセットし取外してください。
(D=130~216)



●トヨタ車等のネジ穴が付いているプーリーは、ヨークボルトを取付け外してください。
(D=48~108)

■セット内容

| 部番 | 品名 | 数量 |
|----|--------------------|----|
| ① | Hホルダー-ASSY | 1 |
| ② | センターボルト | 1 |
| ③ | センターアダプター-S | 1 |
| ④ | センターアダプター-L | 1 |
| ⑤ | センターアダプター-LL | 1 |
| ⑥ | 爪S | 2 |
| ⑬ | ヨークボルト 6mm(L75) | 2 |
| ⑭ | ヨークボルトL 8mm(L90) | 2 |
| ⑮ | ヨークボルトLL 8mm(L110) | 2 |

■DATA

| 単位mm | | | |
|------|----|---------|----|
| H | d | D | L |
| 17 | 14 | 130~217 | 73 |

ケース外形寸法 W280×L165×H50 / 1.9kg

KH-300

158000 JAN 4582281270427
CRANKSHAFT PULLEY PULLER

PAT

〈トヨタ車向〉クランクプーリープーラー

クランクプーリーの固定ボルトを外す際のプーリー共回り防止からプーリー抜取りの連続作業ができます。

●ラジエーター、コンデンサーの脱着は不要です。

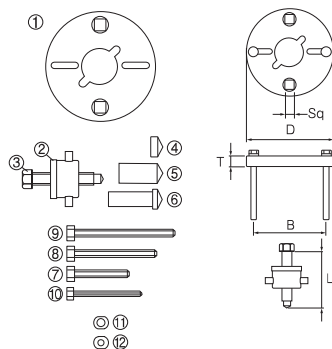
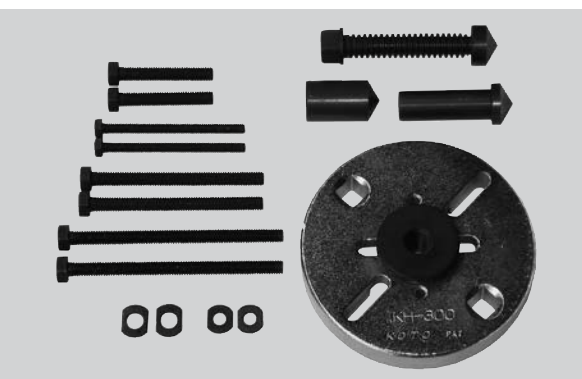

●ロックボルトの取り外し



●プーリーの抜き取り

■セット内容

| 部番 | 品名 | 数量 |
|----|----------------|----|
| ① | ホルダー | 1 |
| ② | メネジ | 1 |
| ③ | センターボルト | 1 |
| ④ | センターアダプター(S) | 1 |
| ⑤ | センターアダプター(L) | 1 |
| ⑥ | センターアダプター(LL) | 1 |
| ⑦ | ヨークボルト 8mm(S) | 2 |
| ⑧ | ヨークボルト 8mm(L) | 2 |
| ⑨ | ヨークボルト 8mm(LL) | 2 |
| ⑩ | ヨークボルト 6mm | 2 |
| ⑪ | 8mmカラー | 2 |
| ⑫ | 6mmカラー | 2 |

■DATA

| 単位mm | | | | |
|------|--------|----|----|------|
| D | B | T | L | Sq |
| 120 | 55~100 | 19 | 78 | 12.7 |

■ヨークボルト長さ

| 品名 | 長さ |
|----------------|-----|
| ヨークボルト 8mm(S) | 50 |
| ヨークボルト 8mm(L) | 90 |
| ヨークボルト 8mm(LL) | 110 |
| ヨークボルト 6mm | 75 |

ケース外形寸法 W170×L60×H170 / 2.47kg

KH-114N

146000 JAN 4582281270342
CRANKSHAFT PULLEY PULLER

クランクプーラー

抜き取り困難な、クランクプーリーを簡単に外すことができます。

●クランクプーリーの脱着作業にラジエーターを外さなくて、簡単に行うことができます。

●ボルトを利用してしますので、しっかりと固定ができます。

●サービスタップの付いているツープiecesのクランクプーリーに対応します。

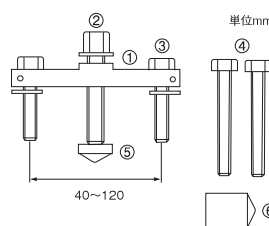
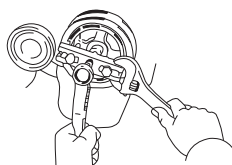

■セット内容

| 部番 | 品名 | 数量 |
|----|-------------|----|
| ① | Hホルダー | 1 |
| ② | センターボルト | 1 |
| ③ | ヨークボルトS 8mm | 2 |
| ④ | ヨークボルトL 8mm | 2 |
| ⑤ | センターアダプター-S | 1 |
| ⑥ | センターアダプター-L | 1 |

KH-114N-30オプションセット

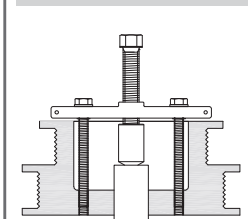

●フトコロの深いプーリー等はボルト及びアダプターを交換してください。

■KH-114-30オプションセット

| 部番 | 品名 | 数量 |
|----|--------------|----|
| ⑩ | ヨークボルトL 8mm | 2 |
| ⑪ | センターアダプター-LL | 1 |

ケース外形寸法 W160×L120×H40 / 0.59kg

A アクセル

B サスペンション・ステアリング

C エンジン

D ミッション・ラジエーター

E オイル関連

F ブレーキ

G ギヤブローラー・レースブローラー

H ネジ修正 汎用ツール

I 钣金工具

J 修正機・固定具 油圧機器

K ガレージ

PH-50

147000 JAN 4582281270366
PULLEY HOLDING LEVER

フォールレバー

プーリーが固定できタイミングベルトの交換、脱着、ウォーターポンプ脱着の作業が早く楽にできます。

- アルミ製プーリーにもご使用できます。
- Vベルトは消耗品です。

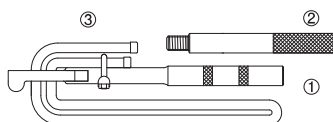
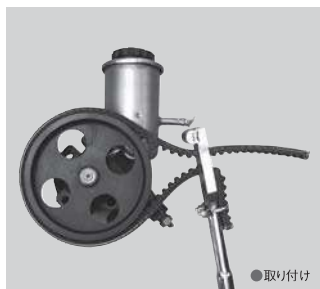

■セット内容

| 部番 | 品名 | 数量 |
|----|----------|----|
| ① | レバー | 1 |
| ② | 延長ハンドル | 1 |
| ③ | VベルトASSY | 1 |

■DATA

| | |
|---------|--------------|
| 使用車種 | 軽自動車～普通乗用車 |
| 能力プーリー径 | φ20～180mm無段階 |

ケース外形寸法 W365×L95×H40 / 1.54kg

PS-800N・PS-400N

398000 JAN 4582281274975
398100 JAN 4582281274982
PILE CRANK PULLEY STOPPER

〈ホンダ車専用〉パイルクランクプーリーストッパー

ホンダ車専用クランクプーリーストッパーです。

- 車種に合わせて6角部が4段階に調整出来る万能型!

軽自動車～普通自動車

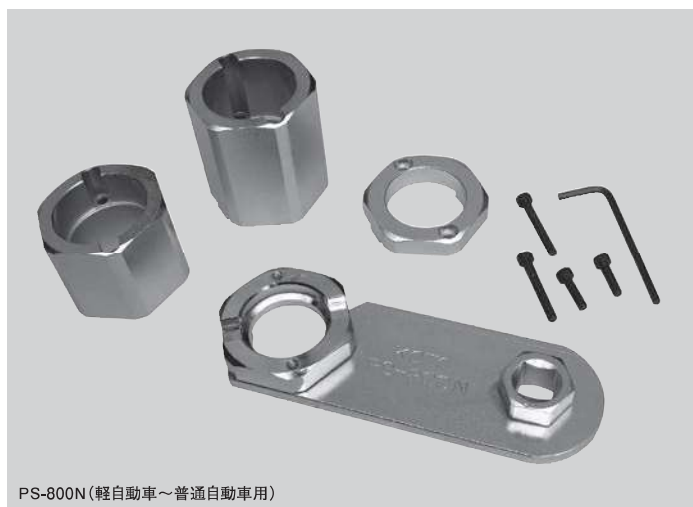

●工具側に切り込みを入れる事で、ソケットの装着が容易になりました。

●プーリーの溝とほぼ同じ高さでソケットが入ります。

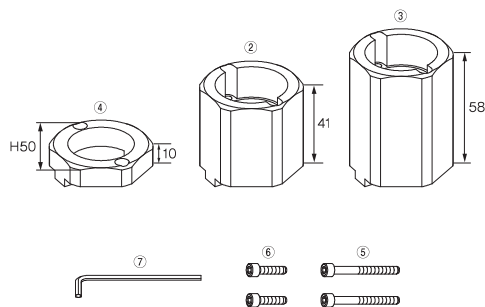
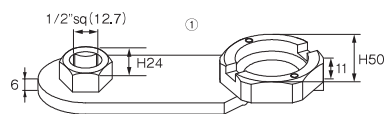

■セット内容

| 部番 | 品名 | PS-800N | PS-400N |
|----|--------------|---------|---------|
| ① | ホルダー | 1 | 1 |
| ② | エクステンション(S) | 1 | — |
| ③ | エクステンション(M) | 1 | — |
| ④ | エクステンション(SS) | 1 | 1 |
| ⑤ | 固定ボルト(N) | 2 | — |
| ⑥ | 固定ボルト(SS) | 2 | 2 |
| ⑦ | 六角レンチ | 1 | 1 |

ケース外形寸法 ●PS-800N W200×L120×H100 / 1.503kg ●PS-400N W160×L90×H30 / 0.554kg

A アクセル

B サステアリング
システム

C エンジン

D ミッション・
ラジエーター

E オイル関連

F ブレーキ

G ギヤブローラー・
レースブローラー

H ネジ修正
ツール

I 钣金工具

J 修正機・固定具・
油圧機器

K ガレージ

KEL-50

272100 JAN 4582281272506
CAM LOCK CLAMP SET

PAT.D

カムロッククランプセット

ツインカムエンジンのタイミングベルト交換時に、カムプリーを簡単に固定する事ができます。

- 取り付けはカムプリーの間隔に合わせてワンタッチ。
- 小型ディーゼルエンジンにも利用できます。
- スバル車等やプリー間に障害物のあるホンダ車にも対応できます。

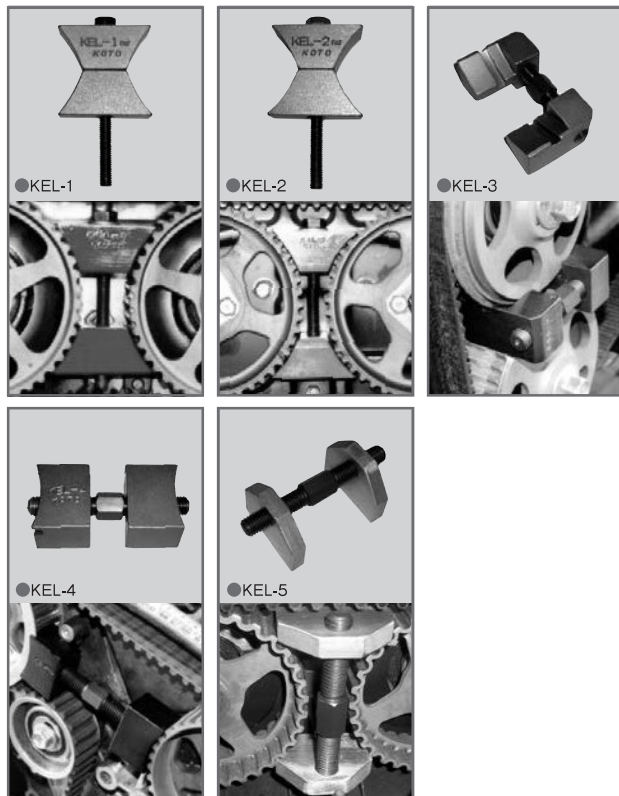
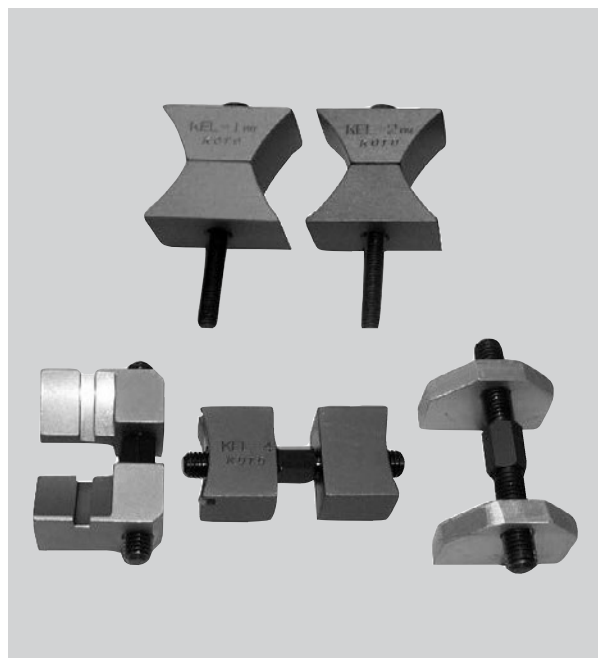

■セット内容&DATA

| 部番 | 品名 | 数量 | 対応車種 |
|-------|----------------|----|---|
| KEL-1 | No.1 カムロッククランプ | 1 | トヨタ:3S-GE,7M-GE 日産:VG20DE ホンダ:F22A 三菱:6G72 |
| KEL-2 | No.2 カムロッククランプ | 1 | トヨタ:1G-GE,1JZ-GE 日産:CA-18 ホンダ:F20A |
| KEL-3 | No.3 カムロッククランプ | 1 | トヨタ:4A-GE 三菱:4GE スバル:EJ-20,EJ-25 |
| KEL-4 | No.4 カムロッククランプ | 1 | トヨタ:2C 三菱:4D6 |
| KEL-5 | No.5 カムロッククランプ | 1 | ホンダ:B20B,K20A,K24A他 |

ケース外形寸法 W260×L135×H110 / 1.222kg

OL-200N

162000 JAN 4582281270458
OIL SEAL REMOVER/INSTALLER SET

オイルシール交換キット

クランク／カムシャフト等の軸付オイルシールの取り付け及び取り外し。

- 手さえ入れれば取外せます。しかもシンプル設計で強度に優れたシールレバー!
- 軽～普通乗用車等の狭いスペースでのクランク／カムシャフトのオイルシール装着作業に最適な工具です。

適応:軽自動車～普通車FF、FR



■セット内容

| 部番 | 品名 |
|-----------|-------------------------|
| OL-200N-1 | クランク&カムシャフトオイルシールレバー |
| OL-200N-2 | クランク&カムシャフトオイルシールインサーター |
| -2-1-1 | ブッシュリング φ43 |
| -2-1-2 | ブッシュリング φ47 |
| -2-1-3 | ブッシュリング φ50 |

| 部番 | 品名 |
|---------------|---------------|
| OL-200N-2-1-4 | ブッシュリング φ58 |
| -2-1-5 | ブッシュリング φ63.5 |
| -2-2-1 | ジョイントS T=10 |
| -2-2-2 | ジョイントM T=20 |
| -2-2-3 | ジョイントL T=30 |

| 部番 | 品名 |
|-------------|---------|
| OL-200N-2-3 | プレート |
| -2-4-1 | カラー φ10 |
| -2-4-2 | カラー φ12 |
| -2-4-3 | カラー φ14 |

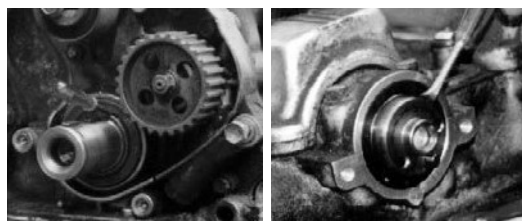

●クランクシャフトオイルシール抜取り ●カムシャフトオイルシール抜取り

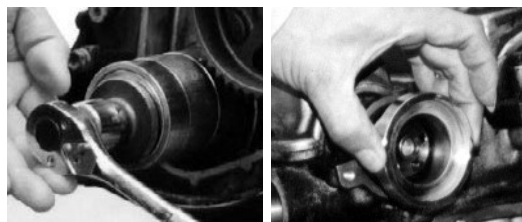

●クランクシャフトオイルシール組み付け ●カムシャフトオイルシール組み付け

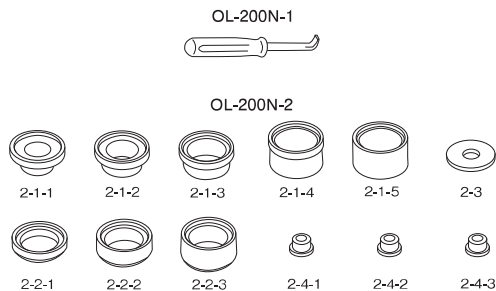

ケース外形寸法 W140×L150×H60 / 1.82kg

SDT-4000N

192000 JAN 4582281270960
TENSIONER TOOL FOR SUZUKI

〈スズキ車専用〉 テンショナーツール

ワゴンR・ハスラー・スペーシア等の『S-エネチャージ仕様』に使用されているドライブベルトの脱着専用工具です。

- 従来のボルト調整式から仕様変更となった為、本製品が無いとドライブベルトの交換作業が非常に困難となります。
- 油圧式オートテンショナーの圧縮・開放を安全確実に実施できます。

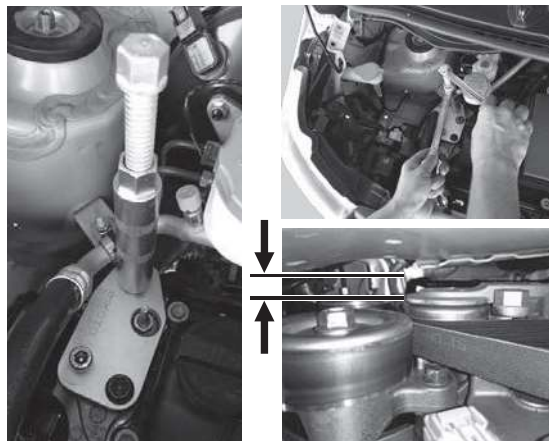
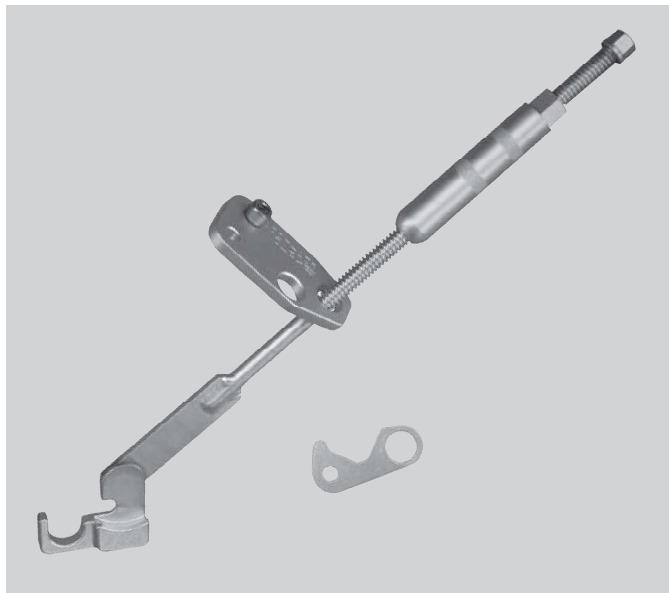

●狭いスペースのエンジンルームに対応した専用設計です。



ケース外形寸法 W540×L145×H85 / 1.691Kg

SKH-2123N

176500 JAN 4582281271288
CRANK PULLEY BOLT WRENCH

〈軽自動車用〉クランクプーリーボルトレンチ

SKH-620N(プーリー固定具)は軽自動車のクランクプーリー形状に合わせた溝形状の為『ガッチリ』と固定できます。

- SKH-170(ボルト回しレンチ)はエンジンルームが狭い軽自動車クランクプーリーボルト専用のレンチです。

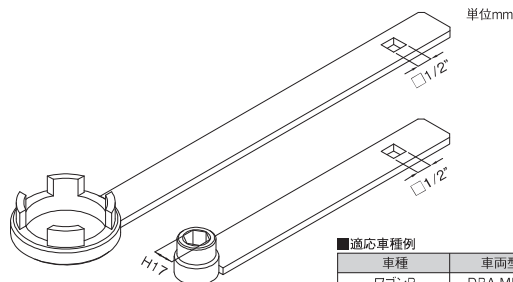
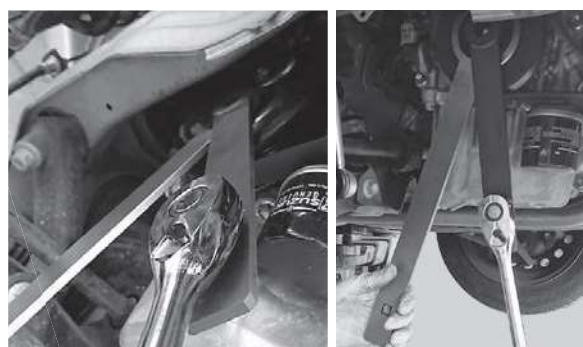

■適応車種例

| 車種 | 車両型式 |
|-------|-----------|
| ワゴンR | DBA-MH34S |
| アルト | DBA-HA35S |
| スペーシア | DBA-MK32S |
| ハスラー | DBA-MR31S |
| MRワゴン | DBA-MF33S |

ケース外形寸法 W130×L450×H70 / 1.436Kg

A アクセル

B サスペンション・ステアリング

C エンジン

D ミッション・ラジエーター

E オイル関連

F ブレーキ

G ギヤブローラー・レースブローラー

H ネジ修正汎用ツール

I 钣金工具

J 修正機・固定具・油圧機器

K ガレージ

SDW-6000

178000 JAN 4582281271219
LONG TENSIONER WRENCH

〈マイルドハイブリッド車対応〉 ロングテンショナーレンチ

ソケット部の高さを26mmと薄い仕様なので狭いエンジンルーム内でも有効です。

- ソケット部は二重六角で30°毎に角度を変えられる為、大変便利です。
- ロングハンドルの為、車体外部での作業が可能となり、力を掛け易く、楽に作業が行えます。

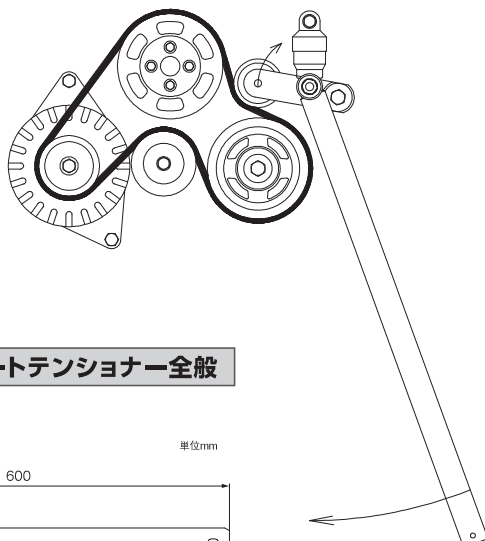

適応:H17角のオートテンショナー全般

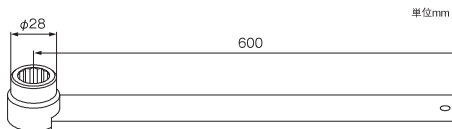
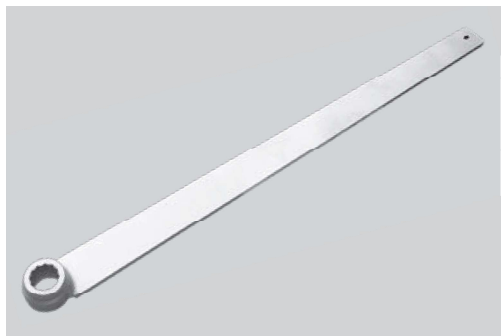

ケース外形寸法 W630×L55×H40 / 1.023kg

SI-162・SI-110・SI-52

149000 JAN 4582281271257
149030 JAN 4582281271332
149020 JAN 4582281271325
STRECH BELT INSERTER

PAT.D

ストレッチベルトインサーター

『SI-162』は、可変タイプの『SI-110』と、作業スペースの狭い横向きエンジン用『SI-52』のセット品です。

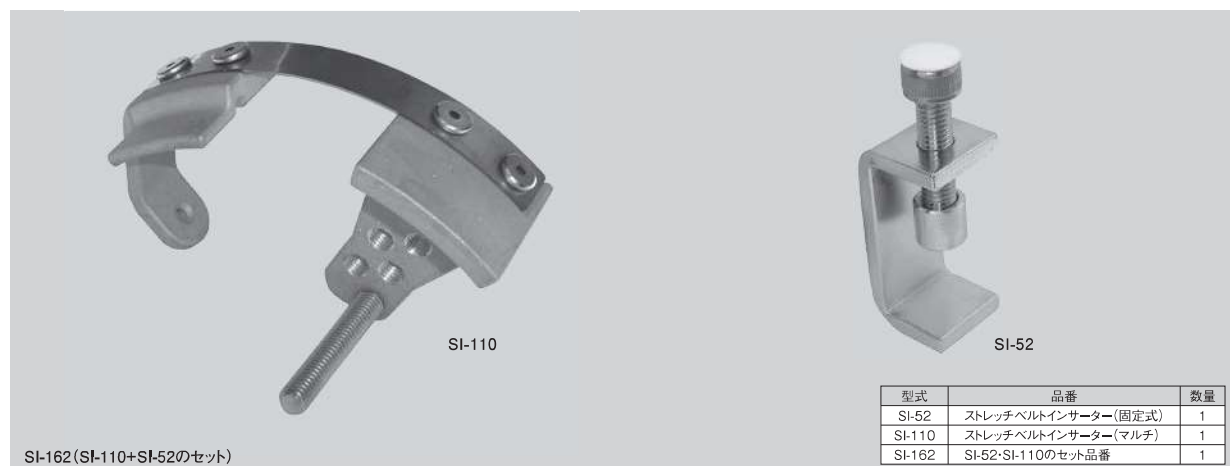

SI-162(SI-110+SI-52のセット)

| 型式 | 品番 | 数量 |
|--------|---------------------|----|
| SI-52 | ストレッチベルトインサーター(固定式) | 1 |
| SI-110 | ストレッチベルトインサーター(マルチ) | 1 |
| SI-162 | SI-52・SI-110のセット品番 | 1 |

SI-110〈軽自動車〜普通車用〉

- 外掛けのストレッチベルトを簡単に装着できます!
- プーリーのベルト取付サイズに合わせてプレート进行调整するので、多くの車種に対応します。
- 本体はプーリーを傷つけないようにアルミ材を使用。横向きエンジンの狭いスペースでも使用できます。

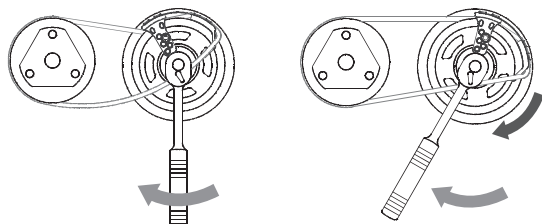

●SI-110をベルトに挟む様にしてプーリーにセットします。

●レンチをゆっくりと廻しSI-110のスロープにベルトを滑らせる様に装着していきます。



| SI-110 適応プーリー径 | SI-110 適応ベルト幅 |
|----------------|---------------|
| φ100~φ110mm | 3PK~5PK |

SI-52〈軽自動車〜普通車横向きエンジン用〉

- 軽自動車に多く使われている2本掛けタイプのストレッチベルト取り付け専用工具です。
- 横向きエンジンの狭いスペースでも簡単にベルト装着ができる簡易タイプのストレッチベルト取り付け工具です。
- 作業は簡単!ベルトとプーリーをSI-52で挟んでプーリーを回すだけ!

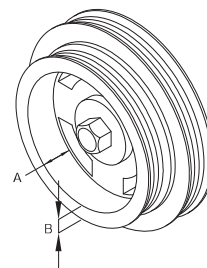

| SI-52 適応プーリー寸法 | |
|----------------|-----------|
| A | 10mm以上 |
| B | 10mm~34mm |

ケース外形寸法 ●SI-162 W1200×L90×H35 / 0.205kg ●SI-110 W1200×L90×H35 / 0.121kg ●SI-52 W1000×L60×H30 / 0.084kg

KSR-20N

378000 JAN 4582281270328
CAM STOPPER WRENCH

カムストッパーレンチ

カムシャフトプーリー・噴射ポンププーリー専用固定工具です。

- 最小18mm～最大132mmの間でピン幅を調整する事ができます。
- 196Nm迄の耐久性があります。

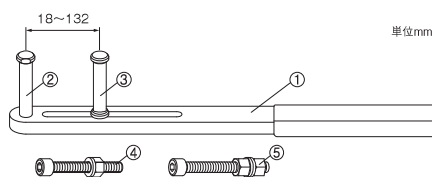

■セット内容

| 部番 | 品名 | 数量 |
|----|--------------|----|
| ① | レバーASSY | 1 |
| ② | ピンASSY (固定側) | 1 |
| ③ | ピンASSY (移動側) | 1 |
| ④ | 固定ボルトASSY | 1 |
| ⑤ | 移動ボルトASSY | 1 |

ケース外形寸法 W520×L80×H35 / 0.958kg

NS-24

785000 JAN 4582281284554
KNOCK SENSOR SOCKET

〈六角24mm専用〉 ノックセンサーソケット

配線を逃がす切り欠き開口部が広く、狭いスペースでも使用しやすくなっています。

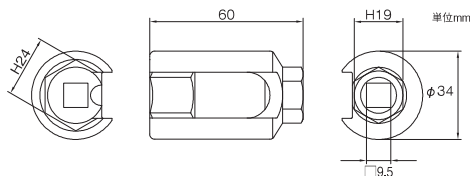

ケース外形寸法 W140×L60×H35 / 0.18kg

CP-1012N

382000 JAN 4582281274746
COUPLING SHAFT STOPPER

カップリングシャフトストッパー

FR車のウォーターポンププーリー(カップリングシャフト)の固定にご使用ください。

- ファンとプーリーの間のととも狭いスペースでの取外し作業に大変便利です。
- ウォーターポンプオーバーホール時に…、ガスケット交換作業に…、ベアリング交換作業に…
- 1BOX車などに最適です。

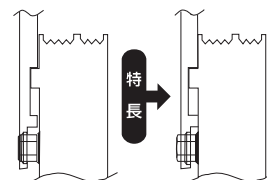
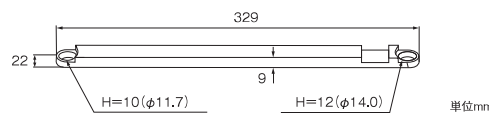

ケース外形寸法 W400×L50×H10 / 0.46kg

A アクセル

B ステアリング・サスペンション

C エンジン

D ミッション・ラジエーター

E オイル関連

F ブレーキ

G ギヤブローラー・レースブローラー

H ネジ修正 汎用ツール

I 钣金工具

J 修正機・固定具・油圧機器

K ガレージ

OSW-300

782000 JAN 4582281284356
O2 SENSOR SOCKET WRENCH SET

O₂センサーソケットセット

H22mmサイズのO₂センサーの脱着専用3本セットです。

- 形状の異なる3本で遮熱板等を取り外す事無く、様々な車輦に対応できます。

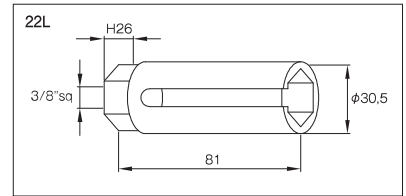
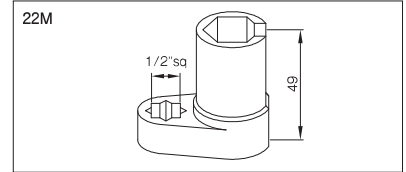
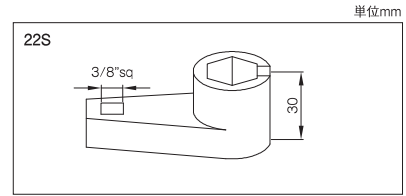

■DATA

| 部番 | 品名 | 数量 |
|-----|-----------|----|
| 22S | センサーソケットS | 1 |
| 22M | センサーソケットM | 1 |
| 22L | センサーソケットL | 1 |

ケース外形寸法 W145×L135×H50 / 0.797kg

TAP-1815

997000 JAN 4582281289245
CENSOR TAP

O₂センサータップ

狭いスペースでO₂センサーや水温センサーの取り付け部のネジを修正する専用タップです。

- 隙間が限られたO₂センサーのネジを修正できます。
- 頭形状はH19mm、sq9.5mm

適応サイズ:M18P1.5

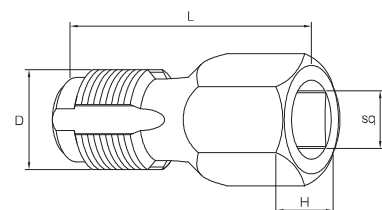

■DATA

| D | L | sq | H |
|----------|----|-----|----|
| M18 P1.5 | 40 | 9.5 | 19 |

単位mm

ケース外形寸法 W120×L60×H35 / 0.095kg

IFW-168

777000 JAN 4582281284134
FUEL CAP WRENCH

燃料キャップレンチ

燃料ポンプが燃料タンク内におさまられている普通車のフェールポンプに使用しているタンクキャップの脱着が簡単に行えます。

適応サイズ:φ34mm~φ168mm

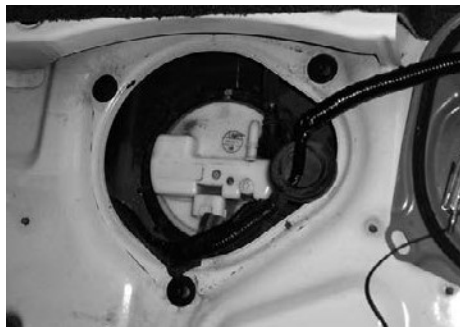

●取り付け例:燃料タンクのキャップ

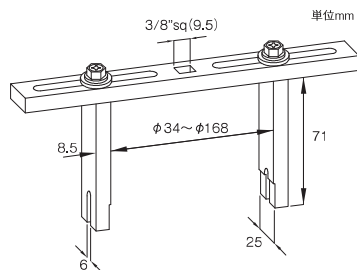

ケース外形寸法 W260×L20×H20 / 0.517kg

EX-25

386000 JAN 4582281274777
EXCHANGE WRENCH

エクステンジレンチ

小型で薄型のエンジンルーム専用のエクステンションレンチです。

- 9.5mm角・12.7mm角の使い分けで狭い場所での作業が簡単に行えます。
- スピナーやラチェットで使用できない狭いスペースに便利なレンチです。



●テンションプーリー取外し



●オルターネーター取外し

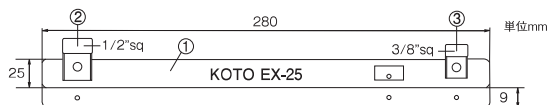

●手の届かない所は延長して...



●ラチェット比較

| 部番 | 品名 | 数量 |
|----|-------|----|
| ① | レンチバー | 1 |
| ② | 4分角部 | 1 |
| ③ | 3分角部 | 2 |

注意

- 1.耐荷重:1/2"sq=862N・m 3/8"sq=100N・m
- 2.角部は消耗品です。
- 3.普通車のクランクプーリー取外しにはご使用になれません。

ケース外形寸法 W25×L280×H25 / 0.504kg

BY-27

605000 JAN 4582281288125
BELT LOOSEN SOCKET

PAT.D

ベルトゆるめソケット

ベルトに挟んで捻るだけでオルターネーターが移動しベルトが緩みます。

- 狭い軽自動車等には効果絶大!

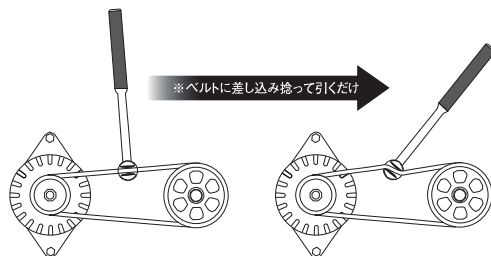
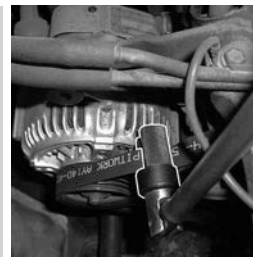

※ベルトに差し込み捻って引くだけ

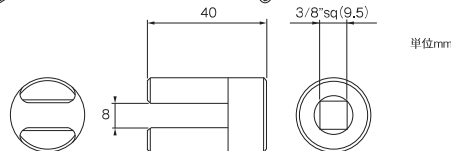

ケース外形寸法 W70×L50×H30 / 0.12kg

A アクセル

B ステアリング・サスペンション

C エンジン

D ミッション・ラジエーター

E オイル関連

F ブレーキ

G ギヤブローラー・リースブローラー

H ネジ修正汎用ツール

I 钣金工具

J 修正機・固定具・油圧機器

K ガレージ

KH-130

163000 JAN 4582281270472
CRANKSHAFT TIMING GEAR PULLER

ギヤプーリープラー

すき間のないクランクタイミングギヤの抜き取りにご使用ください。

- 爪及び爪先を超薄型にしたクランクタイミングギヤ専用プーラー。
- ※クランクシャフトが奥に入り、ギヤが抜けづらい場合はセンターアダプター(LL)別売品をご使用ください。

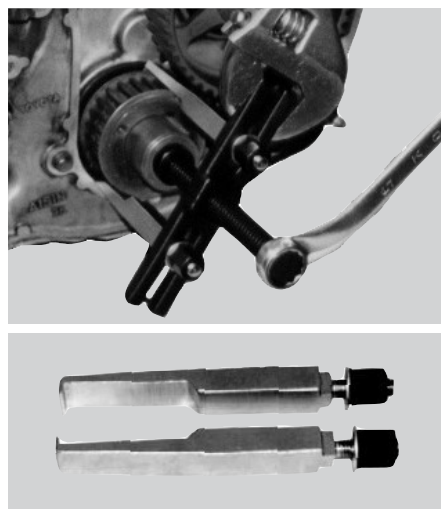
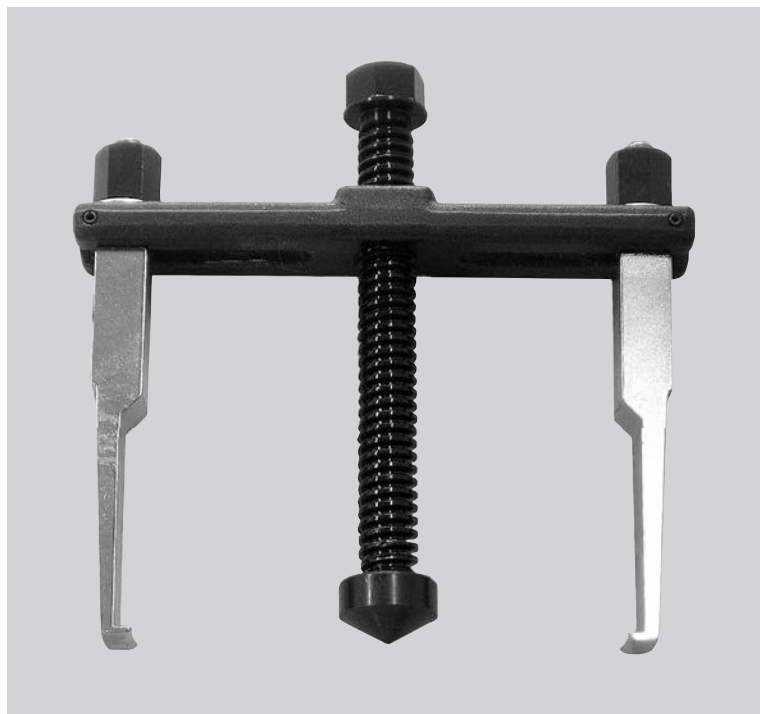

●KH-130-3 ツメASSY(2P)

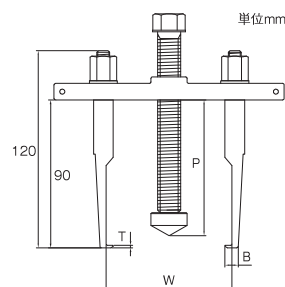

■セット内容

| 部番 | 品名 | 数量 |
|----|--------------|----|
| ① | Hホルダー | 1 |
| ② | センターボルト | 1 |
| ③ | ツメASSY(2P) | 1 |
| ④ | センターアダプター(S) | 1 |

■DATA

| W | 使用範囲 | 単位mm |
|---|------------|--------|
| | 43~114 | |
| T | ツメ厚さ | 1.5 |
| P | センターボルト可動量 | 14~106 |
| B | ツメ幅 | 7 |

ケース外形寸法 W180×L180×H60 / 0.95kg

TOP-20M

106000 JAN 4582281270069
MINIATURE BEARING PULLER

ミニチュアベアリングプーラー

ダイナモベアリング、刃のこべアリング、クリーナーのベアリング抜きに便利です。

- ディストリビューターオーバーホール時のシグナルローターの分解にもご利用ください。
- センターボルトに力が加わることによって爪が内側に締る為、すきまがないダイナモベアリングもしっかりくわえられます。

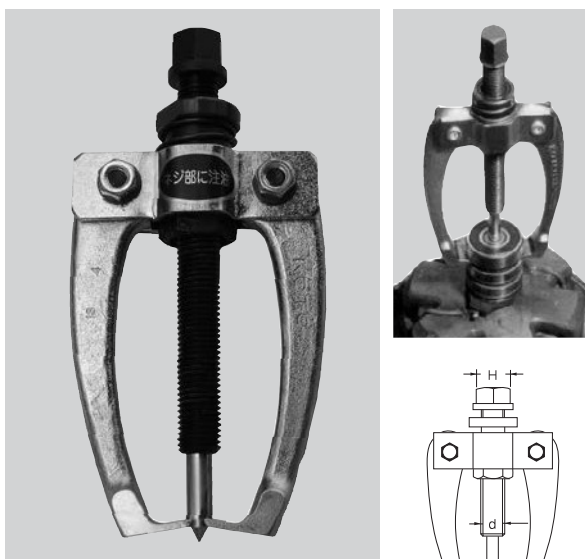

■DATA

| W | d | H | 単位mm |
|--------|----|----|------|
| φ12~36 | 12 | 14 | |

ケース外形寸法 W170×L90×H35 / 0.40kg

TP-20

104000 JAN 4582281270052
DYNAMO BEARING & TIE ROD PULLER

ダイナモ&タイロットプーラー

トラック等のダイナモベアリング及び小型乗用車のボールジョイント抜きにご利用ください。

- センターボルトに力が加わることによって爪が内側に締る為、すきまがないダイナモベアリングもしっかりくわえられます。

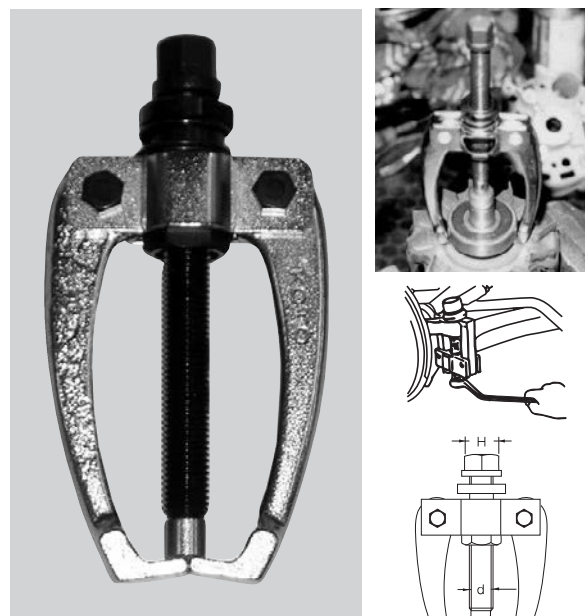

■DATA

| W | d | H | 単位mm |
|--------|----|----|------|
| φ30~55 | 12 | 14 | |

ケース外形寸法 W170×L90×H35 / 0.43kg

4S-003LD

304100 JAN 4582281275095
ENGINE HEAD SOCKET WRENCH

凹12角エンジンヘッド ボルトソケットレンチ

二重六角頭のエンジンヘッドボルトの締め付けにご使用ください。

- トルクレンチでの点検締め。
- 高トルク用に設計した国産車用のエンジンヘッドレンチです。



在庫品のみで終了

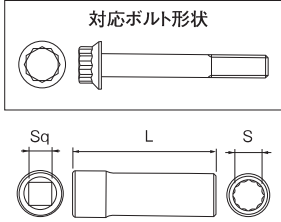

| 部番 | S | L | Sq | 適用車種例 |
|----------|---------|----|------------|--------|
| 4S-10LD | 10 | 74 | 1/2"(12.7) | ホンダ車 |
| 4S-12LD | 12 | 74 | 1/2"(12.7) | 日産車 |
| 4S-14LD | 14 | 74 | 1/2"(12.7) | いすゞV10 |
| 4S-003LD | 3サイズセット | | | |

単位mm

| オプション | S | L | Sq | 適用車種例 |
|---------|----|----|------------|-----------|
| 4S-22LD | 22 | 75 | 1/2"(12.7) | 三菱フソ、etc. |

ケース外形寸法 W210×L80×H25 / 1.10kg

KTA-200

363000 JAN 4582281274555
ALTERNATOR ADJUST WRENCH

オルタネーターアジャストレンチ

トヨタ・ハイエースのオルタネーターのベルト調整が運転席を外さずにおこなえる専用レンチセットです。

- その他のオルタネーターアジャストボルトが簡単に調整できます。
- 回りのボルト等に干渉しない専用レンチです。
- 延長用3/8(9.5mm)sqは細かい角度でレンチを掛ける事ができます。

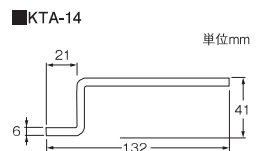
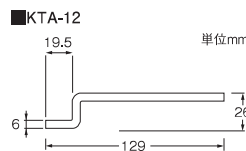
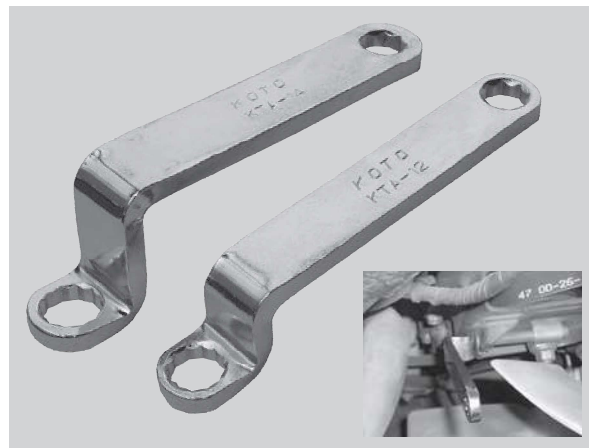

ケース外形寸法 W70×L190×H22 / 0.26kg

KHP-40

377000 JAN 4582281274654
POWER STEERING HOSE WRENCH

〈高圧ホース専用〉パワステホースレンチ

高圧ホースジョイント部のオイル漏れの締め付け作業や取り外し作業に便利です。

- パワステポンプ、エアコン等高圧作業の脱着に便利です。



- 廻りの障害物(オイルポンプ)を避けて作業ができます。
- 狭いエンジンスペースでもエクステンションバーを使えば簡単作業
- 薄くすき間が狭い固定に威力を発揮

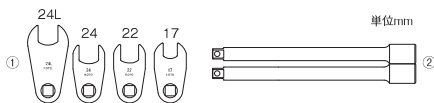

| ■セット内容 | | 数量 |
|-------------|---------------|----|
| ①ホースレンチASSY | | |
| KHP-17 | ホースレンチ17mm | 1 |
| 22 | ホースレンチ22mm | 1 |
| 24 | ホースレンチ24mm | 1 |
| 24L | ホースレンチ24mmL | 1 |
| ②エクステンションバー | | |
| 4S-E16 | 1/2エクステンションバー | 2 |

ケース外形寸法 W420×L150×H55 / 2.24kg

IBS-600

623000 JAN 4582281283502
BITE SOCKET SET

バイトソケットセット

最大80%舐めてしまった六角頭のボルト及びナットの取り外しが行えます。

- 錆び付いたマフラーやエンジン周りのボルトに有効。
- セットサイズ:8mm、10mm、11mm、12mm、13mm、14mm

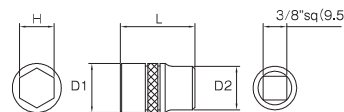

摩耗度 0% 摩耗度 80%

角が丸くなった六角でも緩める事ができます。

| 型式 | H | L | D1 | D2 |
|---------|----|----|------|------|
| IBS-008 | 8 | 30 | 12 | 17 |
| IBS-010 | 10 | | 14.5 | |
| IBS-011 | 11 | | 16 | |
| IBS-012 | 12 | | 17 | 16.5 |
| IBS-013 | 13 | | 18 | 17 |
| IBS-014 | 14 | | 20 | 17.5 |

ケース外形寸法 W190×L50×H35 / 0.217kg

A アクセル

B サスペンション・ステアリング

C エンジン

D ミッション・ラジエーター

E オイル関連

F ブレーキ

G ギャブローラー・リースプーラー

H ネット修正汎用ツール

I 钣金工具

J 修正機・固定具・油圧機器

K ガレージ

MHT-360

397000 JAN 4582281274944
MUFFLER HUNGER TOOL

マフラーハンガーツール

国産車や外国車に使用している2つ穴の吊りゴムからマフラーの取り外しに大変便利です。

●このタイプの吊りゴムは外れ防止の為、ステー先端が膨らんでいるので専用工具を使用しないと作業時間が大幅にかかります。

適応車種:普通車

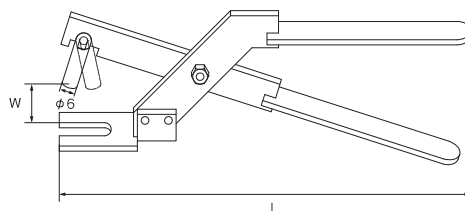

| ■DATA | |
|--------|--------|
| 全長(L) | 360mm |
| 開き幅(W) | 0~88mm |

ケース外形寸法 W330×L80×H65 / 0.926kg

ITG-210

151000 JAN 4582281270694
BELT TENSION GAUGE

ベルトテンションゲージ

ファンベルト等の張りを計測するベルト専用ゲージです。ゲージで測定する事で適正なテンション(張り)でベルトを張る事ができます。

●音鳴りの解消、不適正なテンションによるベルトの劣化防止に有効です。

適応車種:軽~普通車 ベルト厚:12mm迄

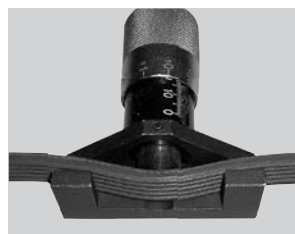

●リブベルト

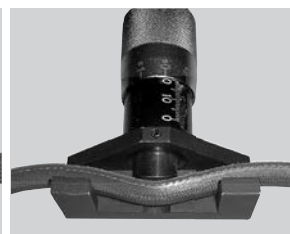

●Vベルト

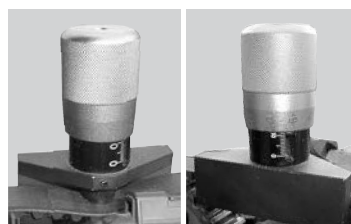

●2つの目盛りで読取りが表側、裏側どちらからでも可能です。

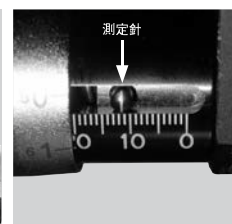

●針の中心までハンドルを回す事で正確な数値の読み取りが行えます。

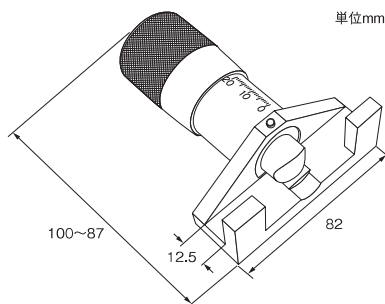

| ■DATA | |
|----------|---------|
| 適応車種 | 軽~普通車まで |
| 適応ベルトサイズ | 厚さ12mm迄 |

ケース外形寸法 W150×L245×H50 / 0.41kg

GTW-1300

320200 JAN 4582281275224
ENGINE WRENCH

エンジンレンチ

作業困難なテンションプリーのボルト及びナットを脱着する専用レンチです。

- 狭いエンジン内の各種固定ボルト等の脱着作業が容易に行えます。
- 潜っているボルトには3/8Sqのアダプターにソケットを装着してください。

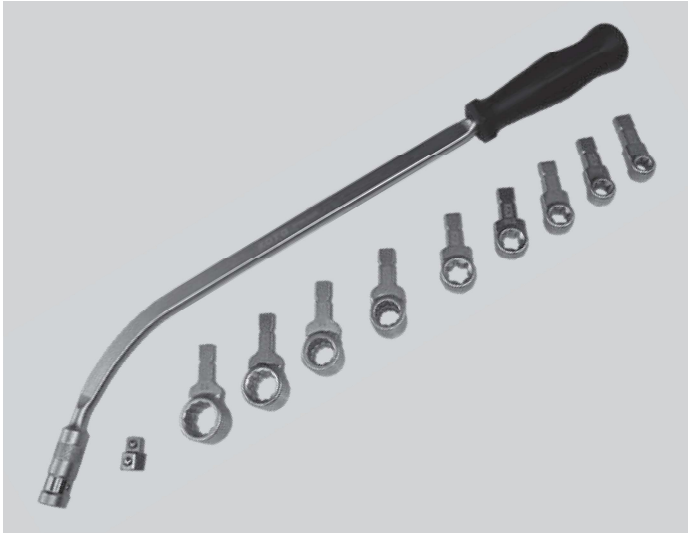

■セット内容&DATA

| 部番 | 品名 | 数量 | D | T | ボルト頭寸法(参考) | 部番 | 品名 | 数量 | D | T | ボルト頭寸法(参考) |
|----|---------------|----|----|------|------------|----|---------------|----|----|------|------------|
| ① | レバー | 1 | - | - | - | ⑥ | トルクスアダプター-E18 | 1 | 23 | 11.5 | 16.6 |
| ② | トルクスアダプター-E10 | 1 | 16 | 11.5 | 9.4 | ⑦ | 六角アダプター-12-14 | 1 | 22 | 20 | 12/14 |
| ③ | トルクスアダプター-E12 | 1 | 17 | | 11.1 | ⑧ | 六角アダプター-13-15 | 1 | 24 | 20 | 13/15 |
| ④ | トルクスアダプター-E14 | 1 | 19 | | 12.9 | ⑨ | 六角アダプター-16-17 | 1 | 26 | 20 | 16/17 |
| ⑤ | トルクスアダプター-E16 | 1 | 21 | | 14.7 | ⑩ | 六角アダプター-18-19 | 1 | 28 | 20 | 18/19 |



●狭いエンジンルーム内でも先端部の湾曲により、通常のストレートメガネレンチでは不可能な部位にも到達できます。

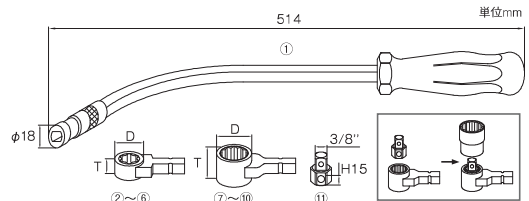

■DATA

| 部番 | 品名 | T | Sq | 対応アダプター | 数量 |
|----|-----------|------|-----|---------|----|
| ⑪ | 3/8 アダプター | 11.5 | 3/8 | 13/15 | 1 |

ケース外形寸法 W550xL120xH70/1,868Kg

A アクセル

B サステアリング・ステアリング

C エンジン

D ミッション・ラジエーター

E オイル関連

F ブレーキ

G ギヤブローラー・レースブローラー

H ネジ修正汎用ツール

I 鋳金工具

J 修正機・固定具・油圧機器

K ガレージ